

عنوان درس: آشنایی با مرمت ابنیه

مقطع کارشناسی معماری

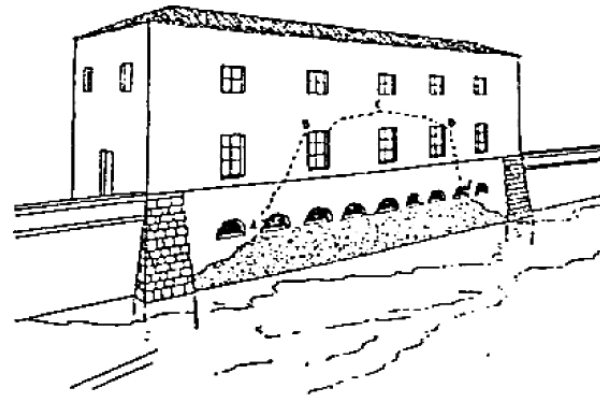

مدرس:
دکتر محمود عنانهاد

مرمت معماری

شاخه‌ای از هنر معماری است که بر پایه شناخت و مطالعه بناها و بافت‌های تاریخی و آثار باستانی، به احیا کردن فضاهای تاریخی به لحاظ کالبدی، ساختاری و عملکردی می‌انجامد.

تعریف مفاهیم مرمت

مهم‌ترین مفاهیم به کار رفته در مرمت شامل نوسازی، بهسازی و بازسازی است که روی هم مداخله را معنا می‌کنند.

نوسازی

مجموعه اقداماتی که ساختارهایی نو را به جای بناهای قدیمی می‌نشانند یا جلوه بسیار نو به آن می‌دهد.

بهسازی

سلسله اقداماتی که به منظور بهبود کالبد در کوتاه‌مدت صورت می‌گیرد و شامل چهار اقدام تعمیرات، حفاظت، حمایت و استحکام بخشی بوده که روی هم مفهوم فیزیکی بهسازی را توان بخشی معنی می‌کنند.

بازسازی

به معنای بازسازی مکانیکی و بدون در نظر گرفتن ابعاد فکری و نظری نو پرداز یک وضعیت ساختاری معماری یا شهرسازی تخریب شده‌است.

*انواع مرمت

مرمت حفاظتی -

مرمت پاک سازی -

مرمت بازسازی - آناستیلوز - چیدمان سنگ ها

مرمت با زنده سازی تاریخی -

مرمت استحکامی - استحکام بخش سازه ای

مرمت تکمیلی - فضا اضافه کنیم یا کم کنیم - کم و زیاد کردن شیشه های رنگی

چه چیزی را مرمت می کنیم؟ بنای ارزشمند تاریخی با احساس ذیل:

۱- اعجاب - اهرام ثلاثه

۲- هویت - تخت جمشید

۳- تداوم - بازارها در کتب قبلاً بیان شده

۴- نمادین - سقاخانه - برج آزاد

ارزش احساسی



30vil30.ir

سایت تخصصی مهندسی عمران و معماری

۵- علمی - منارجنبان

۶- هنری - تزئینات - زیر گنبد خانه ها

۷- تاریخی - کوه آتشگاه

ارزش فرهنگی

۸- مساجد - پل ها - (ارزش کاربردی دارد)*

- بازارها - اقتصادی دارد (ارزش اقتصادی دارد)*

(ارزش اجتماعی)

طاق ها پیروزی - پارلمان (ارزش سیاسی)

ارزش عملکردی و کاربردی

و اقتصادی و اجتماعی

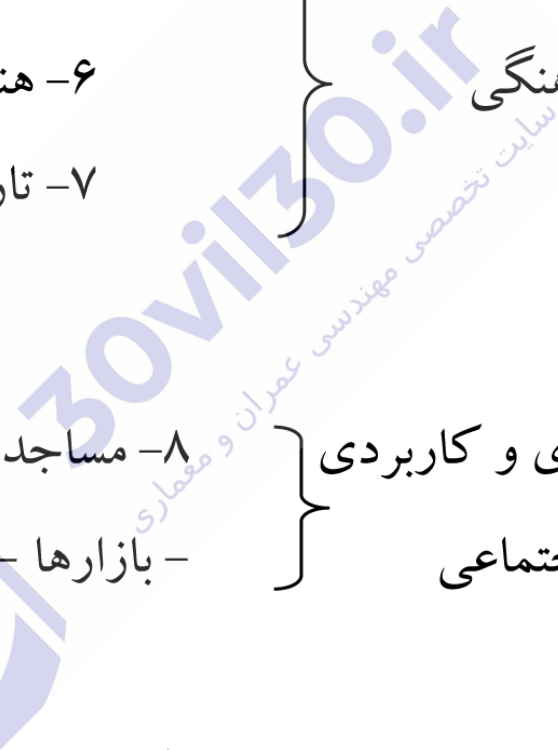

* چرا باید یک ساختمان را مرمت کنیم:

۱- برای حفظ تمامی این هویت ها و ارزش ها

۲- بخاطر صنعت توریست

۳- بدلیل عبرت



مراحل: ۱- شناخت تاریخی - مصالح - فضاها و فرهنگی بنا

۲- شناخت آسیب های وارده به بنا

۳- روشهای مقابله با آسیب ها



نظریه ها:

سیت :

- ۱- عدم استفاده از شهر شطرنجی برعکس نظریه کولوربوزید
- ۲- هویت شهری - هویت یک شهر یک بنا نیست و به کل بناها می باشد.
- ۳- اصل تقارن را رد می کند.
- ۴- ساختمان ها و بناها را درجه بندی می کند درجه یک حفظ و مرمت درجه ۲

نظریه های **لوکا بلترامی**: ارسال - نقاش - معمار - مرمت گر

در حد مدارک و شواهد کافی داشته باشیم می توانیم آنها را به حالت اولیه برگردانیم - بازسازی مو به مو را پیشنهاد می کند - مرمت براساس مدارک و اسناد
مرمت علمی تاریخی (نمونه : برج سن مارک)

کامیلوبویی تو: نظریه احیا بنا - (ایتالیایی)

۱- فرق گذاشتن بین مصالح ساختمانی جدید و مصالح ساختمانی قدیم در گذشته بکار رفته.

۲- فرق گذاشتن بین سبک معماری قدیم و جدید.

۳- قسمت هایی که مرمت می کنیم فاقد تزئینات باشد.

۴- هر کدام از آثار باستانی را که می توان همان قسمت حفظ کنیم هر کدام نمی شود به موزه برد.

۵- مکتوب کردن تاریخ

۶- مستند سازی

* کامیلوسیت نظریه پرداز اتریشی - ارزش یک بنا به بافت اطرافش می باشد: یک فضا وقتی مرمت می شود به اطراف آن نیز باید دقت شود. کوچه ها و خیابان های پرپیچ و خم و حس کنجکاوی انسان را تحریک می کند.

جان راسکین: اصل فنا پذیری: چیزی جاودان و همیشگی نیست نمی توانیم جلوی زوال را بگیریم ولی می توانیم به تأخیر بیاوریم. جمله معروفش (حفاظت را مطرح می کند به جای مرمت) **به جای مرمت کامل**

بنا جلوی آسیب ها را بگیریم

جان راسکین #لودوک

ویولد لدوک می گفت ما باید بنا را کامل کنیم ولی آنرا حفظ کنیم بازسازی سبکی - پاکسازی الحاقات بنا را از اطرافش را خراب کنیم تا مثل نگین باشد - بازسازی سبک می کرد. حذف القاهات - پاک سازی سبکی - بازسازی به معمار اولیه

نظریه پرداز: **جوانونی: (ایتالیایی)**

فضاها را به دو بخش مرده و زنده تقسیم می کنیم.
ساختمان ها خنثی بسازیم در کنار ساختمان ها قدیم و جدید

منشور آتن:

- ۱- آثار تاریخی بهترین بیان از تمدن خود هستند.
- ۲- دولت ها وظیفه دارند که مرمت را انجام دهند هر چند که از گروه های مردمی کمک بگیرند.
- ۳- شناخت و احترام به سبک های مختلف معماری.
- ۴- احیاء بنا و استقرار زندگی در بنا
- ۵- به تدوین و تصویب قوانین مرمت اقدام می کند.
- ۶- اگر حفاری باستان شناسان انجام گرفت و نشانه های قدیمی پیدا گردید در حفظ آن کوشا باشد.
- ۷- استفاده از علوم مختلف.
- ۸- کاربرد مصالح مدرن متناسب با بناهای قدیم.
- ۹- بنا و حریم آن حفظ گردد (مثل میدان نقش جهان و برج جهان نما)
- ۱۰- برخی از دست نوشته های تاریخی حفظ گردد و ارزش نگهداری دارند.

منشور ونیز:

- ۱- بناهای تاریخی متعلق به کل جوامع انسانی می باشد.
- ۲- منظور از یادمان تاریخی تنها مکان (بناهای) بزرگ و معروف نیست که شامل فضاهای کوچک و دور افتاده نیز می شود.
- ۳- تقویم و تاریخ برای بناهای تاریخی نمی گذاریم.
- ۴- کاربری جدید باید در شأن بنا باشد.
- ۵- حفاظت از شرایط محیطی واجب است بعنوان ثروت طبیعی - مثل تالاب گاوخانی.
- ۶- جابجایی بنا یا عناصر متعلق به بنا ممنوع می باشد مگر اینکه تنها راه حفظ آن جابجایی باشد.
- ۷- اگر بکار بردن فنون سنتی کافی نبوده می توان از فنون مدرن استفاده کرد.
- ۸- کلیه دوره های تاریخی در بنا باید حفظ شود.



30vil30.ir

سایت تخصصی مهندسی عمران و معماری

عارضه باعث عدم تعادل

عامل مخل ← عدم تعادل ← عارضه



صعودی

نزولی

حاصل از تعریق

انواع رطوبت

پیدا کردن منشاء رطوبت بالا رونده

- بررسی آبهای سطحی
- گمانه زدن برای سطح آب های زیرزمینی
- نشتی لوله های تأسیساتی شهری
- فضاهای همسایگی مثل باغچه های مجاور - یا تأسیسات آبریزگاه
- قسمت هایی که آفتابگیر نیست بیشتر رطوبت گیر می باشد.

مصالح متخلخل

همانطور که جذب آب خوب دارد باعث تخلیه آب نیز می شود و جذب از دست می دهد. مانند آجر و گچ. مصالح تراکم دار و تراکم: سنگ گرانیتی - در مقابل جذب رطوبت مقاوم و هادی حرارت خوبی اند.

* پایین دست از مصالح تراکم و بالادست از مصالح متخلخل استفاده شود.

عوامل مؤثر در بالا رفتن رطوبت:

- ۱- اثر موئینگی
- ۲- شرایط اقلیمی
- ۳- میزان عایق بودن دیوارها
- ۴- عمر ساختمان
- ۵- موقعیت قرارگیری بنا
- ۶- منبع رطوبت

ویژگی های رطوبت متساعد ناشی از آبهای سطحی:

- ۱- دارای نوسان می باشد
- ۲- معمولاً در یک جهت بنا و موضعی می باشد
- ۳- نحوه و تظاهر شدید دارد

پدیده حرکت املاح (افلورانس):

بعلت موئینگی پدیده حرکت املاح اتفاق می افتد که به نوارهای سفید رنگی که در اثر رسوب نمک های محلول در آب روی دیوار تشکیل می شود این نوارها مرز بین قسمت مرطوب و خشک دیوارست منشأ این نمک ها در ملات مصالح و زمین قرار دارد.

خصوصیات آسیب های حاصل از رطوبت صعودی:

- ۱- تخریب اندودها و ملات ها که به علت حرکت املاح پوک شده اند.
- ۲- پوسته شدن - تلبه کردن (باد کردن) بعلت فشار حاصل از تبلور مجدد نمک ها در پشت اندودها و یا درون مصالح
- ۳- انتقال نمک ها از داخل مصالح به سطح دیوار و تشکیل شوره های سخت
- ۴- یخ زدگی مصالح (یخ بر شدن مصالح) (ترکیدن مصالح)

تأثیر رطوبت روی فضاهای داخلی:

- ۱- بعلت تبخیر، بخار آب وارد فضا می شود.
 - ۲- دیوارها سرد می شوند.
 - ۳- دیوارهای محیطی خاصیت عایق بودن را از دست می دهند.
- * اثرات زیان آور رطوبت تا فاصله ۸ سانتی بشرطی که هوا ساکن باشد بیشتر است.**
- مثل پشت مبلمان ها که احتمال حضور قارچ زیادتر می شود**

فصل اول:

مطالعات و شناخت

بخش اول: شناخت محدوده ابنیه:

- بررسی وضعیت اقلیم، جغرافیا، استان، شهر، روستا

* بررسی جغرافیای سیاسی شهر

* بررسی جغرافیای اجتماعی شهر

* بررسی جغرافیای طبیعی شهر

- بررسی وضعیت اقلیم و آب و هوا

* (دما-رطوبت-وزش باد-بارندگی- بررسی تابش آفتاب-جهت استقرار بنا)

- بررسی زمین شناسی منطقه

* (گسل های مختلف - تاریخچه زلزله در منطقه)

- بررسی بافت شهر

* (تاریخچه شهر در دوران های مختلف- محلات قدیمی - نقشه ها)

- مطالعات تاریخی

* (بررسی اسناد سفرنامه های نسخ قدیمی)

- تاریخچه اثر، بانی و معمار آن

بخش دوم: شناخت بنا

- موقعیت قرار گیر بنا
- مدارک معماری بنا (کلیه نقشه ها شامل: نقشه ها - پلان ها - مقاطع - نماها)
- تجزیه تحلیل معمارانه بنا
- معرفی فضاهای بنا در نقشه
- بررسی هندسه ، تقارن- تعادل- تناسب - فضاهای پروخالی
- بررسی سلسله مراتب فضاها، سیر کولاسیون داخلی و خارجی
- بررسی جهت های جغرافیای و رون غالب منطقه
- بررسی تزیینات وابسته به معماری (آجرکاری ، کاشیکاری ، نقاشی ، گچ بری)
- معرفی سازه بنا (پی، دیوارها، ستون ها، تیرهای چوبی، پوشش ها)



30vil30.ir

سایت تخصصی مهندسی عمران و معماری

عواملی که باعث حمله قارچ ها و کپک ها می شوند:

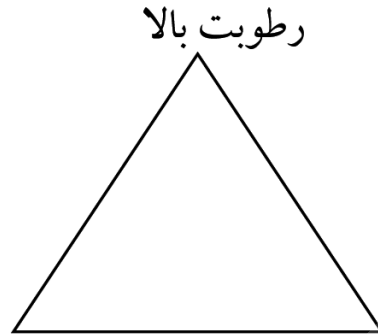

۱- فقدان تهویه

۲- رطوبت بالا

۳- حرارت پایین (نور کم)

فقدان تهویه (هوا)

حرارت پایین

بهترین راه مبارزه با قارچ ها و کپک ها

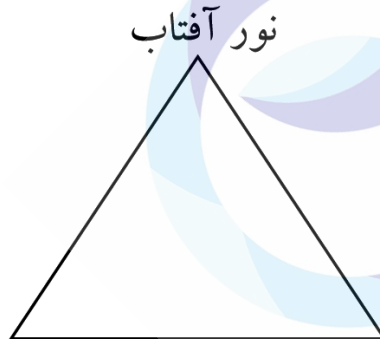

۱- نور آفتاب

۲- اشعه ماورا بنفش

۳- تهویه هوا (جریان هوا)

تهویه هوا (جریان هوا)

اشعه ماورا بنفش

تذکر: اولین قدم در مبارزه با حمله قارچ ها ایجاد تهویه و جریان هوا می باشد

رطوبت تعریق:

سه عامل مهم در بوجود آمدن تعریق:

- ۱- رطوبت در هوا
- ۲- پایین آمدن دمای محیط باعث تغییر فصل
- ۳- تغییرات هوایی که در خلال یک فصل اتفاق می افتد

نکات مهم:

تعریق در زمستان زمانی اتفاق می افتد که دیوارها به اندازه کافی در برابر سرمای زمستان عایق بندی حرارتی نشده باشند.

تعریق در تابستان زمانی است که سرما و خنکی زمین که باقی مانده از سرمای زمستان است بداخل بنا نفوذ کند. عمق نفوذ دما در زمین در طول روز حداکثر یک متر است اما عمق نفوذ فصلی به آرامی انجام و به آرامی هم از دست می رود.

رطوبت تعریق اگر چه مانند رطوبت بالا رونده زیان بار است ولی مداوم نیست بصورت متراکم و فصلی اتفاق می افتد.

تعریق بهاره و تابستانه در زیرزمین هایی که حداقل نیمی از آنها پایین تر از سطح زمین قرار گرفته بوجود می آید مخصوصاً اگر آفتاب بداخل زیرزمین ها نتابد و در زمستان هم گرمایش نداشته باشد.

تعریق زمستانه: در طبقات بالا و همکف اتفاق می افتد ضخامت دیوار و مقاومت حرارتی دیوار در تعریق اهمیت دارد این نوع رطوبت معمولاً جذب سطح دیوارها می شود از این رو به آن رطوبت اندود می گویند.

رطوبت نزولی: بعلت باران و برف (نزولات جوی) در صورتی که عایق بندی رطوبت دیوار و بام مناسب نباشد اتفاق می افتد.

انواع آسیب های رطوبتی و علل آن:

آسیب های قابل مشاهده، مقیاس مناسبی برای قضاوت درباره هجوم رطوبت به بنا نیست بلکه نشان های مفیدی از علل آن است.

لک های رطوبت در قسمت های مختلف دیوار که رنگشان متفاوت است و گاهی به مرور بی رنگ می شوند و ممکن است در روزهای برفی و بارانی دوباره ظاهر شوند نشانه رطوبت بعلت وجود مصالح متفاوت است که با رطوبت بالا رونده و تعریق تشدید می شود.

باد کردن، رنگ پریدگی ملبمان ها تنها بالا بودن رطوبت نشان نمی دهد بلکه نتیجه هوای بسته و راکد است و در مرحله اول کمبود تهویه را نشان می دهد.

لک های مشخص و دائمی در دیوار و کف نشانه رطوبت بالا رونده است که موجب تیره شدن بدنه ها تا یک ارتفاع مشخص می شود.

فرسایش کم در بخش پایین دیوار و درست بالای سنگ ازاره که در راهروها و اطاق های نیم باز دیده می شود معمولاً بعلت تر و خشک شدن متوالی می باشد.

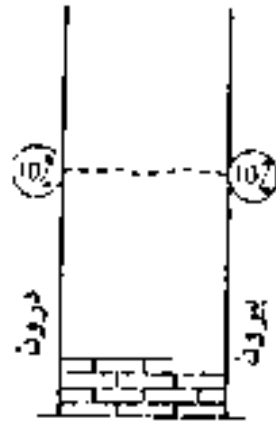

رطوبت بالا رونده



رطوبت حاصل از تعریق

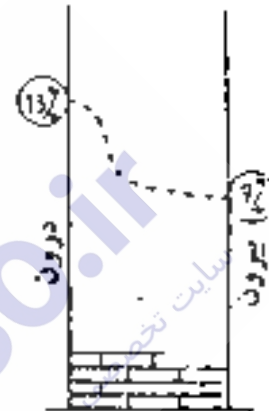

رطوبت حاصل از تعریق و صعودی

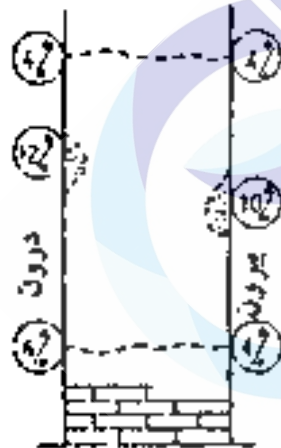

رطوبت پراکنده در مصالح دیوار

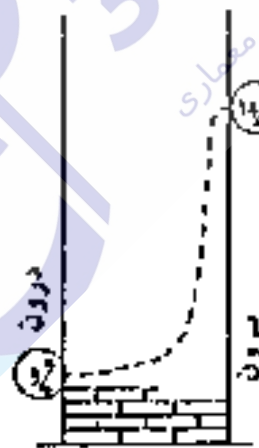

رطوبت حاصل از باران و باد
(نوع اول)

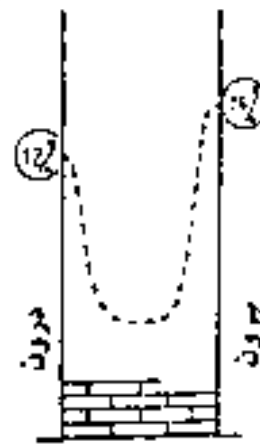

رطوبت حاصل از باران و باد
(نوع دوم)

نحوه ی اندازه گیری رطوبت:

- ۱- نمونه گیری با دستگاه مغزگیر، مغز دیوار را در می آوریم و در کیسه مخصوص می گذاریم و به آزمایشگاه می بریم.
- ۲- بوسیله دستگاه رطوبت سنج، که میزان رطوبت خارجی نشان می دهد و رطوبت داخل سازه را مشخص نمی کند. (که تحت تأثیر عوامل خارجی مثل آب و هوا می باشد) و در فصول سال و یا حتی روزانه تغییر می کند (رطوبت خارجی)

خشک شدن دیوارها:

مدت زمان لازم برای خشک شدن دیوار بستگی به جنس دیوار و ضخامت دیوار دارد هر نوع مصالحی دارای ضریب خشک شدن هستند که این ضریب به شرایط محیطی هم وابسته است.



30vil30.ir

سایت تخصصی مهندسی عمران و معماری

راه های مقابله با رطوبت بالا رونده:

۱- آب های پراکنده در سطح زمین که منشأ دائمی و مشخص ندارند.

۲- آب های سطحی که منشأ مشخص دارند.

۳- آب های عمیق

در مورد اول دستورالعمل روشن است: سالم سازی، خشک کردن تمام اطراف بنا، دور کردن آب

اما مورد دو و سه از نظر دستورالعمل ها مشابه هستند چون در هر دو باید تلاش شود که آب را قطع کنیم و یا از تبخیر آب در فضای داخلی جلوگیری نمائیم.

* ابزارهایی که در رطوبت تساعدی داریم وقتی نمی توانیم منبع را دور کنیم.

سطح تبخیر را زیاد می کند.

سطح جذب را کم می کند

۱- ایجاد مانع در ضخامت دیوار (روش ماسوری)

۲- کاهش دادن سطح مقطع جاذب رطوبت (روش گُنج)

۳- ایجاد ناکش

۴- ایجاد عایق خارجی

۵- ایجاد دیوارهای داخلی در برابر دیوارهای مرطوب

۶- ایجاد گربه رو در کف

۷- تعویض هوا از طریق تهویه

۸- ایجاد مانع در کف

۹- گرمایش

۱- ایجاد مانع در ضخامت دیوار (روش ماسوری)

توضیح بالا:

۱- ممانعت از صعود رطوبت بوسیله قرار دادن لایه های فلزی ضد زنگ در مقطع دیوار و یا تعویض ملات و جایگزین کردن آن با ملات مقاوم در برابر رطوبت و یا تزریق مواد ضد رطوبت در دیوار.

روش ماسازی: این روش در ارتفاعی بالا از سطح زمین انجام می شود و لایه زیرزمینی همچنان مرطوب می باشد با وارد کردن یک لایه عایق در ضخامت دیوار جلوی حرکت و نفوذ رطوبت گرفته می شود (که از جنس ایزوگام و صفحات فولادی ضد زنگ، صفحات عایق پلیمری، پلی اتیلنی، لایه سرب، ملات ضد آب)

اگر پر کننده چسبندگی و مقاومت خوبی نداشته باشد باعث ضعف در پیوستگی دیوار می شود ولی اگر خوب باشد می تواند به مسئله کششی و رانشی کمک کند. بهتر است سوراخ ها در ملات اجرا شود زیرا مقاومت دیوار بیشتر حفظ می شود و نیز سوراخ کردن ملات راحت تر است و اینکه می خواهیم ماده چسبنده اضافه کنیم (یا جایگزین کنیم)

۲- کاهش دادن سطح مقطع جاذب رطوبت (روش گُخ)

توضیح شماره ۲: کاهش مقطع جاذب رطوبت با کاهش سطح جاذب به مقدار $1/2$ - جذب آب به میزان $1/7$ کاسته می شود.

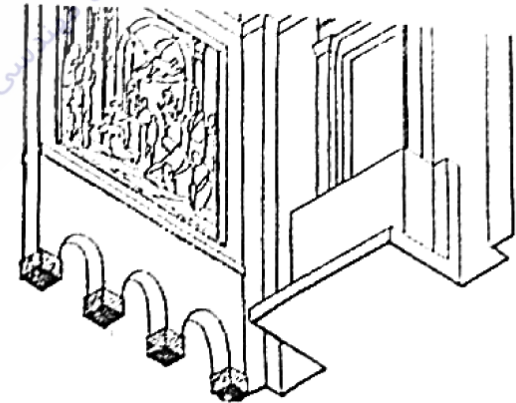
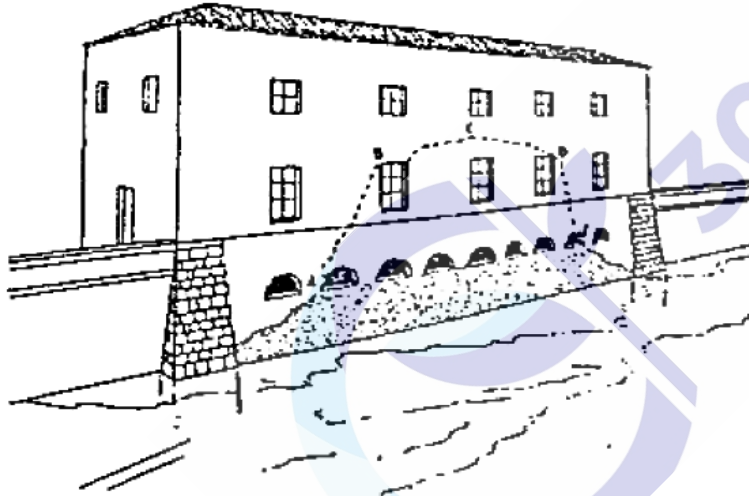

یک نمونه از اقدام انجام یافته توسط معماران فرانسوی در کلیسای از طریق کاهش مقطع جاذب رطوبت را جهت اطلاع.

۳- ایجاد ناکش

توضیح شماره ۳: ناکش - اساس کار ناکش یکی قطع کردن ارتباط دیوار با رطوبت زمین می باشد و دوم ایجاد جریان هوا در مجاورت دیوار مرطوب.

انواع ناکش ها:

۱- ناکش محیطی: دور تا دور فضا ایجاد می شود.

۲- ناکش افقی در کف: گربه رو در کف

منطق ناکش: سطح تبخیر را افزایش می دهد - سطح جذب را کم می کند.

ناکش روباز: برای پایین آوردن رطوبت در دیوار و خشکاندن دیوار مفید است اما مشکل ایمنی دارد. همچنین بر اثر بارش نزولات آسمانی ممکن است خاصیت خود را از دست بدهد

ناکش روبسته: امکانات ناکش روباز را ندارد ولی از نفوذ آبهای سطحی یا بارندگی به درون ناکش جلوگیری می کند.

* خشک کنندگی ناکش به وسعت سطح تبخیر، عمق ناکش، تهویه در ناکش بستگی دارد وقتی هوای داخل ناکش اشباع شود عملکرد آن قطع می شود.

اگر درصد رطوبت هوای داخل ناکش حداکثر ۸ الی ۱۰ درصد بیشتر از رطوبت بیرون باشد قابل قبول است ولی در صورت بیشتر شدن تبخیر متوقف می شود و عملکرد ناکش از دست می رود.

تمهیدات لازم برای ناکش:

- ۱- یک ناکش پیوسته در محیط بنا ساخته شود نه ناکش های جدا جدا که هیچ ارتباطی ندارند.
 - ۲- برای ایجاد تهویه و ناکش از اختلاف فشار و دما استفاده کنیم.
- برای اطمینان از عملکرد ناکش هر سه سال یکبار به طریق زیر عمل می شود:
- ۱- اندازه گیری ارتفاع آب در دیوار (رطوبت دیوار) از سطح بالای زمین
 - ۲- اندازه گیری مقدار کاهش درصد رطوبت در دیوار زیرزمین
 - ۳- بررسی رطوبت و اصل ناکش که نباید بیش از ۱۰٪ هوای بیرون باشد.



30vil30.ir

سایت تخصصی مهندسی عمران و معماری

ناکش های کوچک

به ناکش هایی گفته می شود که فعال کردن تهویه در آنها از طریق هواکش انجام می گیرد مثلاً هواکش را به لوله بخاری وصل می کنیم تا قابل رویت نباشد.

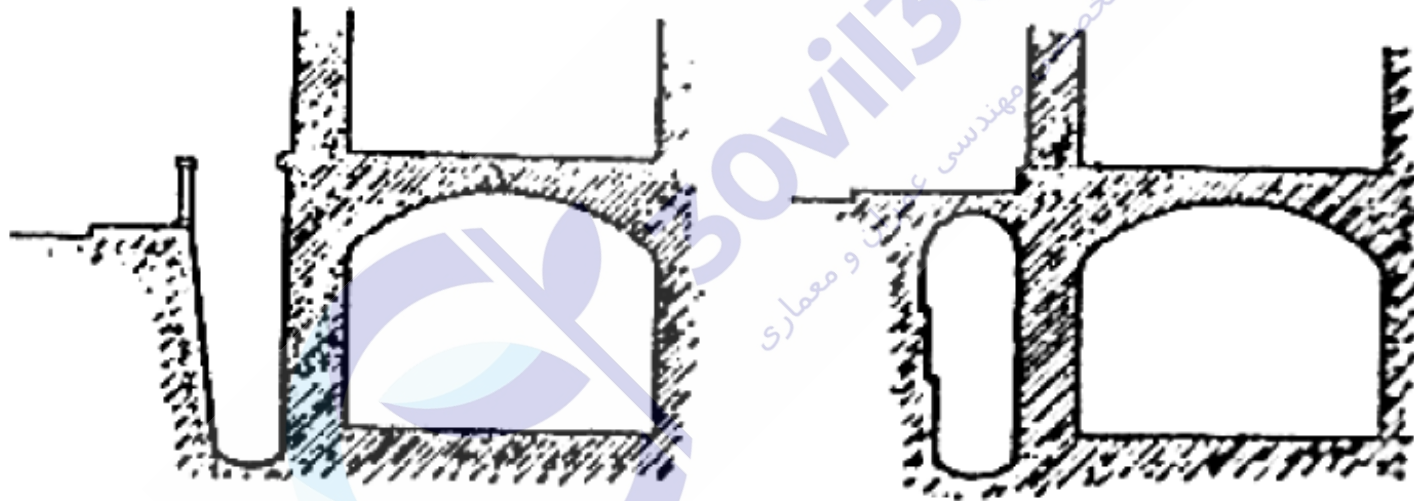

دو نوع ناکش عمودی مجاور دیوار محیطی باز و بسته

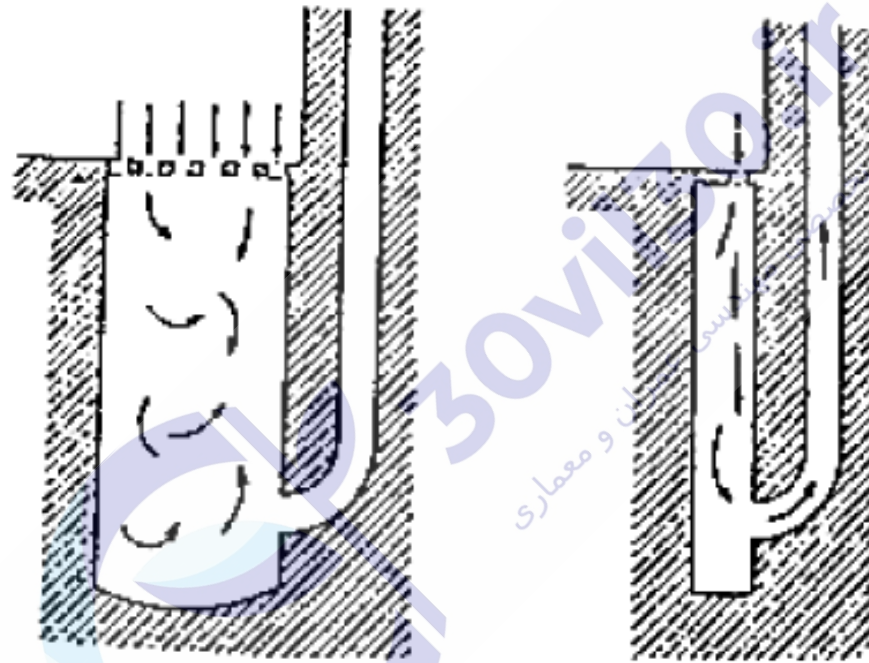

- همان نحوه تخریب در ارتباط با ناکش معمولی
کارآنی تخریب وری با ناکش تک به کار می‌باشد

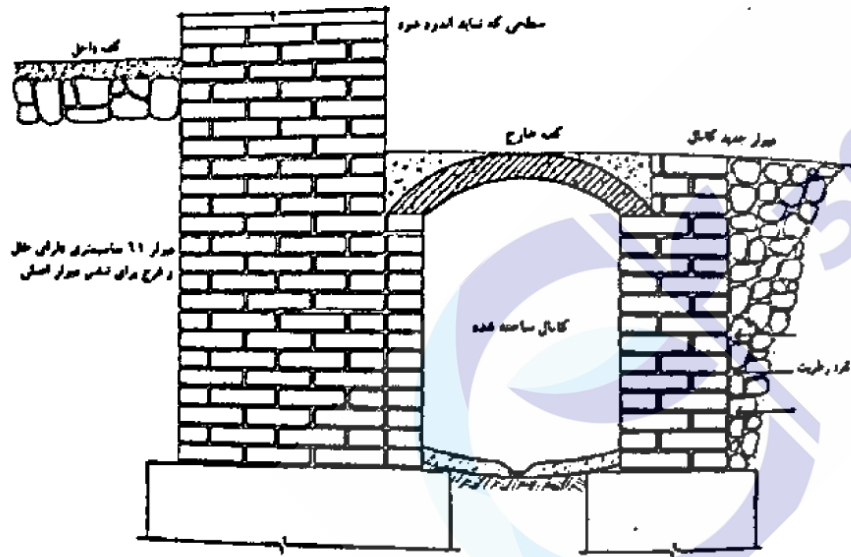

سور ۶۱ سانتیمتری برای طاق
و طرح برای نصب سور آهسته

انحراف کانال با ناکش در پای دیوار.

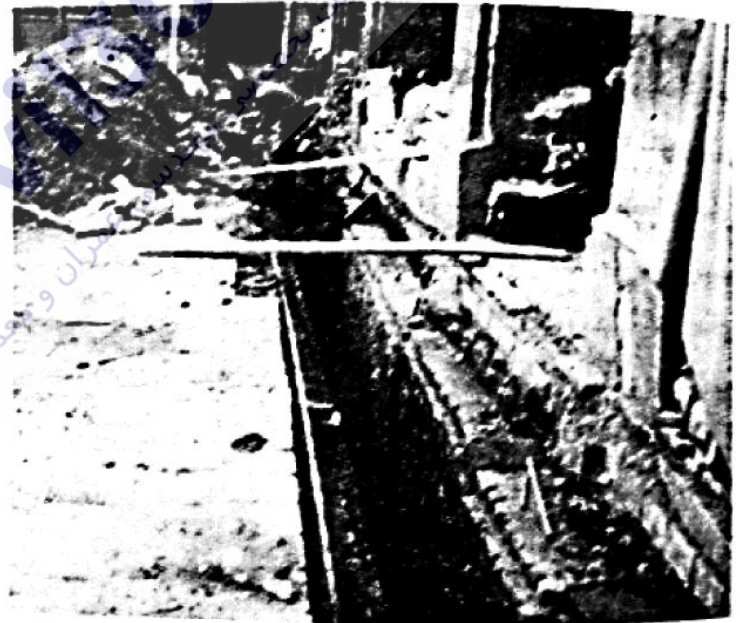

موزه ملی کانال کنشی به منظور دفع رطوبت.

- عرض ناکش ۳۰ تا ۶۰ سانتیمتر می باشد و عمق آنها تا کف پی می باشد.
- مرطوب بودن لوله هواکش نشانه خوب کار کردن ناکش است.
- ناکش های شاخه ای نباید طولی بیش از ۳۰ متر داشته باشد.
- هم ارتفاع بودن لوله های هواکش مهم نیست.
- وقتی باد می وزد عمل کرد دودکش بهتر است.
- هواکش ها باید از دیوار جان پناه فاصله داشته باشد یا مرتفع تر باشد چون جان پناه نقش بادشکن را دارد.
- ناکش با ملات گل آهک ساخته می شود، آجرها باید در بند عمودی بدون ملات کار شود(دیوار سمت ناکش باید بدون ملات کار شود).
- کف ناکش با ملات و سیمان شیب بندی می شود که اگر آبهای سطحی به آنجا راه یافت به خارج هدایت شود.
- پوشش رو ناکش طاق ضربی و سپس کف سازی می شود.

- زه کش: دور بنا چاه شناسایی یا گمانه می‌زنیم تا بدانیم شروع رطوبت از چه عمقی است، چه عمقی از خاک اشباع است.
- عملکرد زه کش: رطوبت از جایی که غلظت زیاد است بجایی که غلظت کم است حرکت می‌کند.

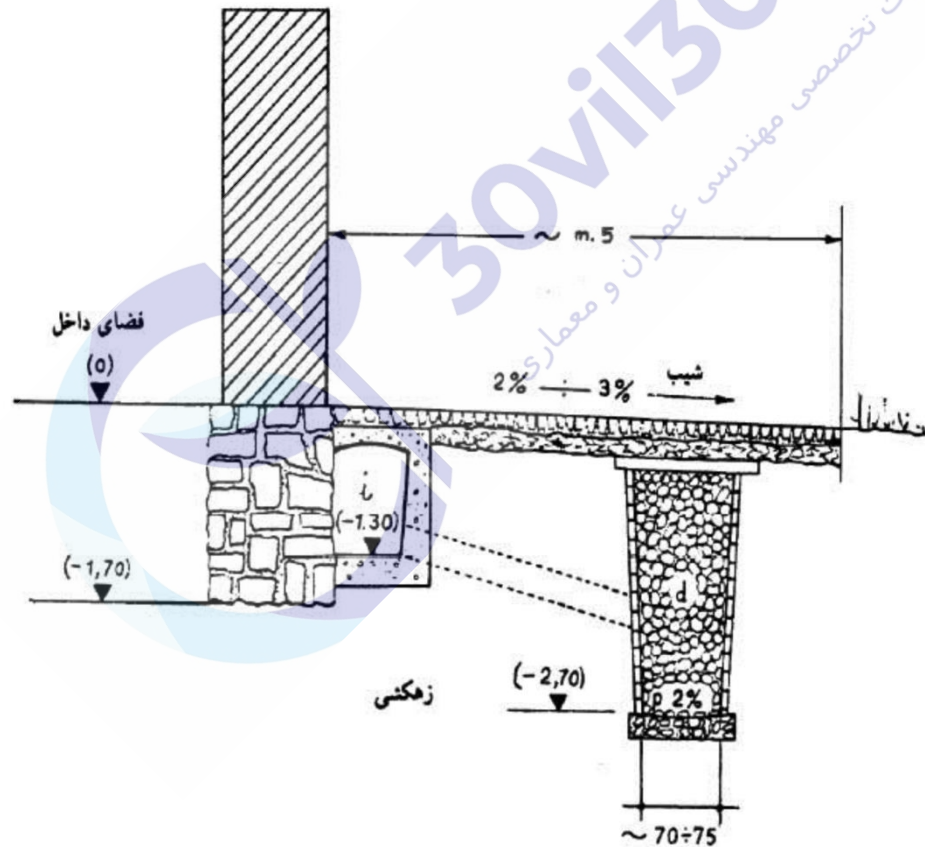

- گربه رو: گربه روها یا ناکش های افقی برای رفع رطوبت کف ها تجویز می شود

وجود رطوبت و تظاهر نشانه های آن در کف ناشی از سه عامل زیر است:

۱- رطوبت ناشی از زیرزمین

۲- رطوبت حاصله از تعریق

۳- وجود مصالح حساس در برابر رطوبت

نکته: در اجرای دو گربه رو در کف عمق کانال ها ۴۰ تا ۵۰ سانتی و عرض آن ۳۰ تا ۴۰ سانتیمتر می باشد.

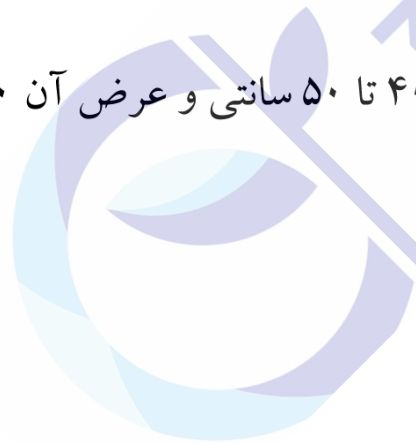

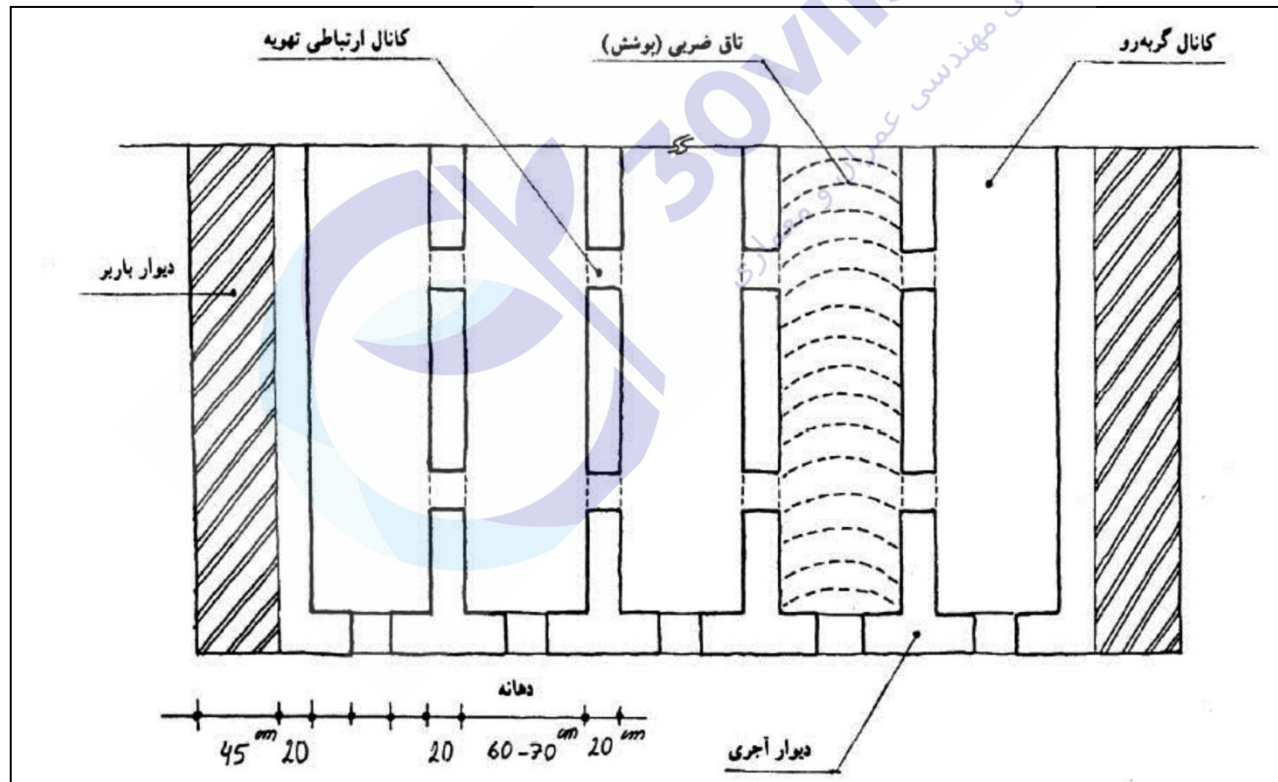
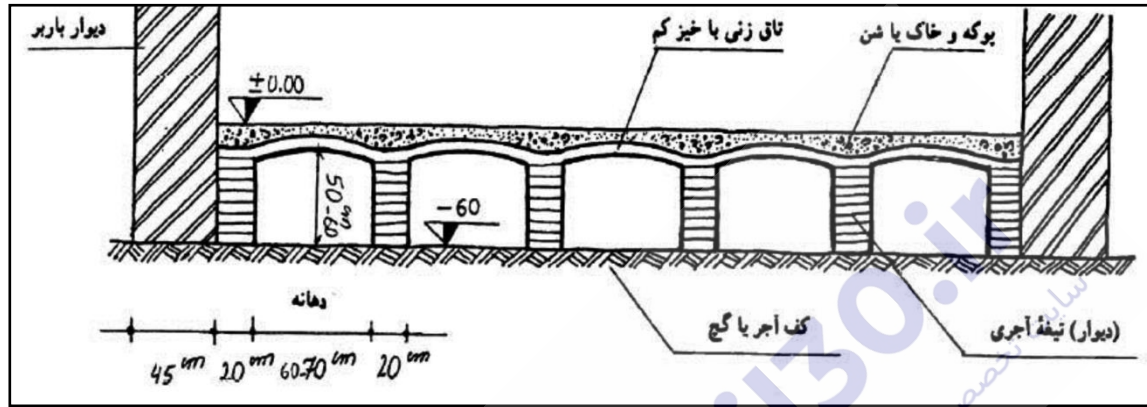



30vil30.ir

سایت تخصصی مهندسی عمران و معماری

استفاده از دیوارهای داخلی یا حائل:

این دیوارها مشتمل بر دیوارهای (تیغه ای) نازکی است زمین ۵ تا ۱۰ سانتی متر که در فاصله کمی از دیوار مرطوب ساخته می شود، ساخت دیوار داخلی به سه شکل توصیه می شود.

- ۱- فضای بین آنها کاملاً بسته باشد.
- ۲- فضای بین این دو از طریق سوراخ های تهویه در بالا و پائین به فضای آزاد مرتبط باشد.
- ۳- فضای بین این دو از بالای تیغه به اتاق مرتبط بوده و از پایین دیوار مرطوب از طریق هواکش مکند به بیرون.

ضوابط یک دیوار داخلی مناسب

- ۱- از هرگونه اتصال بین دیوار حال و دیوار مرطوب خودداری گردد مگر آنکه نقاط اتصال عایق باشد.
- ۲- دیوار حائل روی یک لایه عایق قرار گیرد که رطوبت از خودش هم بالا نیاید.
- ۳- در ساخت دیوار حائل از مصالح جاذب رطوبت استفاده نشود.
- ۴- در صورتی که دیوار حائل خوب اجرا شود فاصله ۳ سانتیمتر نیز بین آنها کافی است.

روش های مقابله با رطوبت حاصل از تعریق

- ۱- تا جایی که امکان دارد مقاومت حرارتی دیوار را افزایش دهیم.
- ۲- اگر منشأ تعریق تبخیر رطوبت صعودی باشد باید تبخیر را کاهش دهیم تا میزان بخار آب کاهش یابد (از هوای سرد خشک استفاده کنیم) هوای سرد خشک بهتر از گرم و خشک می باشد.
- ۳- گرم کردن فضا باعث می شود هوای مرطوب دیرتر حالت تعریق بگیرد.

راه های مبارزه با رطوبت نزولی

اقداماتی که انجام میگیرد: ۱- بررسی عایق رطوبتی بام ۲- چک کردن ناودان ها ۳- چک کردن رخ بام ها در بناهای سنتی اگر سقف سطح بود پس از خشک کردن بنا و دفع رطوبت از آن می توان سطح بام را با مصالح پیشرفته امروزی عایق کرد اما در مورد پوشش های منحنی تجربه نشان داده است که استفاده از روش های سنتی اگر بصورت اصولی و همراه با نظارت مستمر باشد مطلوب است بطور مثال یک تاق گنبدی را به این طریق عایق کاری می کنند.

پس از اجرای تاق در قسمت فوقانی آن، دوغاب گچ ریخته، روی آنرا آجر چینی می کنیم بر روی آن یک لایه کاه گل به ضخامت ۵ سانتیمتر سپس آجر فرش سپس کاهگل به ضخامت ۲ انجام می دهیم.

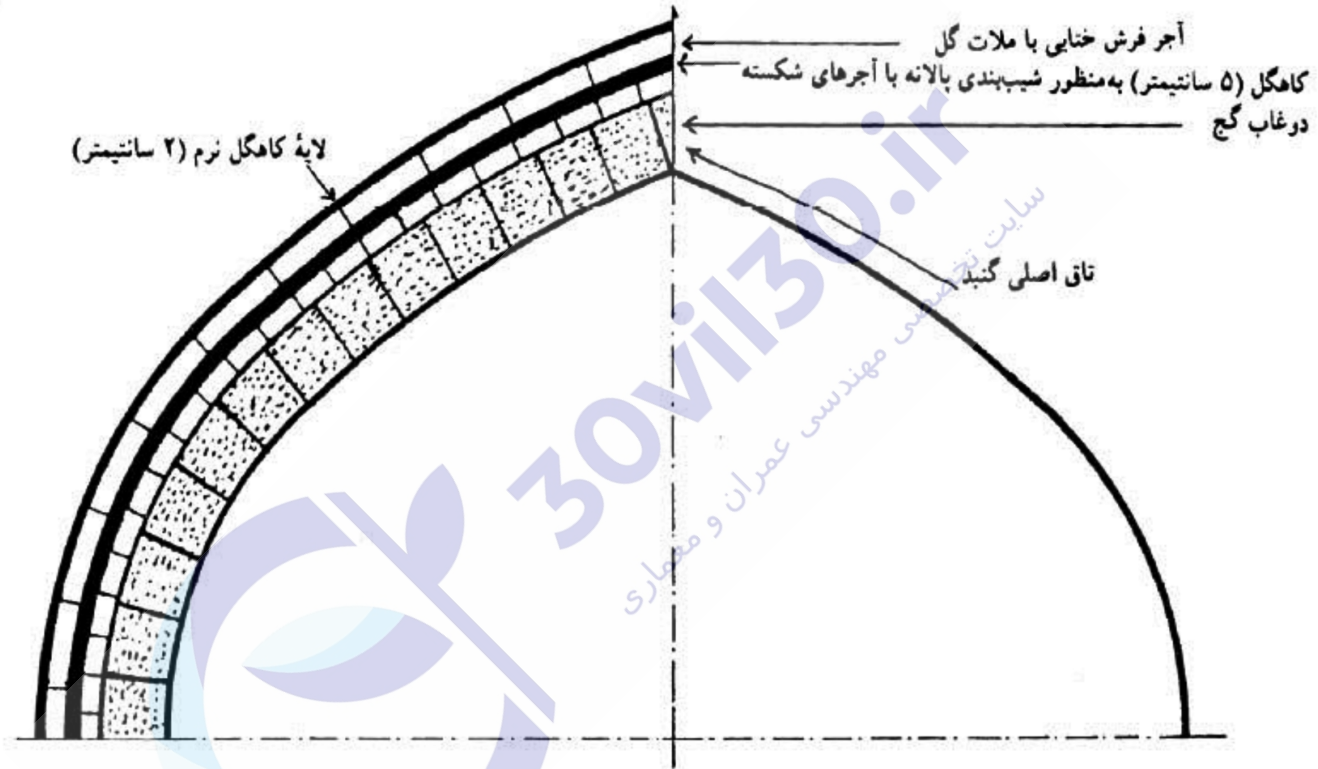

وقتی نیرو کشش داشته باشیم ترک بصورت عمود بر نیرو بر شکل وارد می شود ترک بصورت فشار وارد می شود ترک بصورت موازی و در ردیف نیرو فشاری می خورد.

عملکرد خوب بنا مشروط

- ۱- کیفیت مصالح
- ۲- پیوند و اتصال اجزاء
- ۳- توزیع مناسب نیروها
- ۴- مقاومت و توان شالوده ها
- ۵- مقاومت مناسب مصالح در مقابل نیروها چوب = کشش و سنگ = فشار
- ۶- محافظت و نگهداری صحیح بنا در برابر عوامل جوی



بطور کلی عواملی که به بنا آسیب می رسانند:

۱- قدمت بنا و تحمل نیروها و عوامل مختلف

الف) کهولت و پیر شدگی مصالح

ب) خستگی مصالح

ج) کاهش سطح مقطع

د) خزش یا همان کمانش

در اثر اعمال نیروی زیاد در مدت طولانی و یا حرارت زیاد در مدت طولانی یا هر دو با هم یکسری تغییر شکل دائمی در شکل ایجاد می شود که خزش نام دارد.

۲- عوامل جوی

الف) بارش برق و باران و خصوصاً کج باران که باعث شسته شدن بنا می شود

ب) تر و خشک شدن های متوالی

ج) سرد و گرم شدن های متوالی

د) ذوب انجماد

۳- بارهای اضافی

الف) زلزله

ب) استفاده نامناسب از بنا

ج) تغییر کاربری نامناسب



عواملی که باعث بوجود آمدن تورم می شود

- ۱- تورم لایه های رسی
- ۲- نفوذ گچ موجود در خاک های گچی به درون پی های شیفته آهکی
- ۳- تورم سولفات ها
- ۴- تورم به علت یخ زدگی
- ۵- وجود فولاد در زیر پی



30vil30.ir
موسسه تخصصی مهندسی عمران و معماری



30vil30.ir

سایت تخصصی مهندسی عمران و معماری

انواع نشت ها

نشت در خود : به دلیل کهولت مصالح و کم شدن مدول الایسته مصالح بر طبق قانون هوک کرنش زیاد می شود و در مواردی که جنس مصالح تو کار و نما متفاوت باشند نشتی ایجاد می شود که در اثر تفاوت مصالح باعث ایجاد ترک و شکم دادگی در محل اتصال می گردد.

۱- نشت سر دیوار

الف) کوتاه سر دیوار

ب) نشت متوسط سر دیوار

ج) نشت بلند سر دیوار

۲- نشت میانه دیوار

۳- نشت در طول دیوار



۱- نشت سر دیوار

نشت سر دیوار بلند

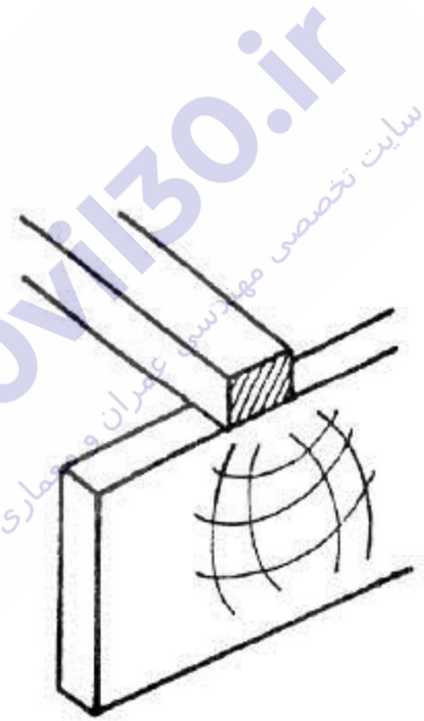
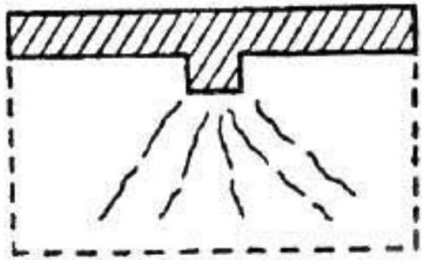

فشارهای وارده و ترکهای حاصل.

نشت سر دیوار متوسط

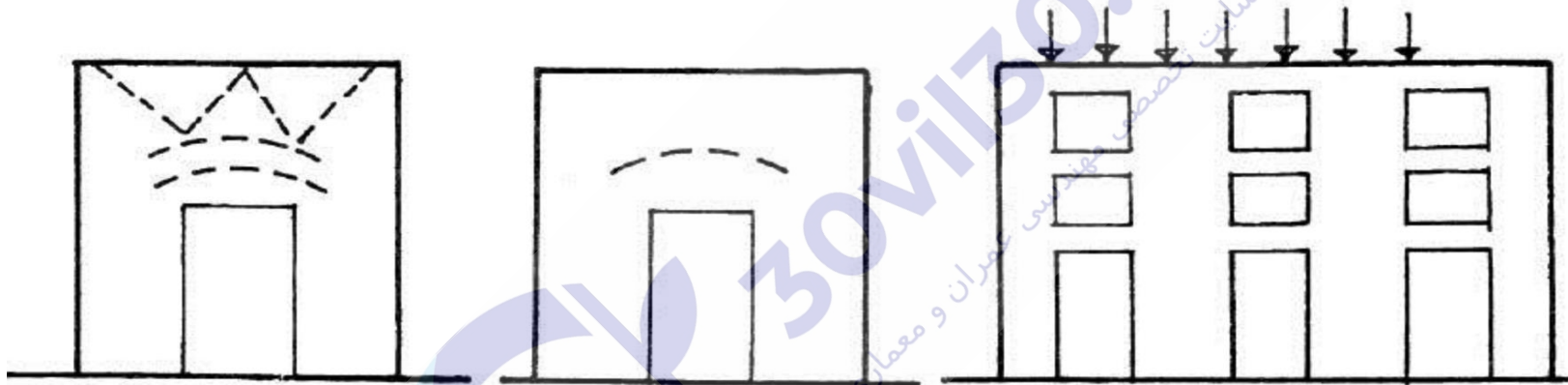

موقعیت ترک در بالای یکی
از سردرها در دیواری با مقاومت بالا.

موقعیت ترک در بالای یکی
از سردرها در دیواری با مقاومت کم.

روند ایزواستاتیکی در دیواری با بازشوهای زیاد.

۲- نشت میانه دیوار

الف) نشت میانه دیوار بلند $L > 3/2h$

ب) نشت میانه دیوار متوسط $L = 3/2h$

ج) نشت میانه دیوار کوتاه $L < 3/2h$

۳- نشت در طول دیوار

الف) بلند و متوسط $L > h$

ب) نشت در طول دیوار کوتاه $L < h$



عواملی که باعث نشست می شود:

- ۱- خروج آب از خاک می باشد
- ۲- فشردگی خاک تحت اثر باد
- ۳- نشست لوله های تاسیسات
- ۴- پوسیدگی بقایای آلی (گیاهی)
- ۵- زلزله (روان گرایی)
- ۶- سیل و آبهای جاری
- ۷- حفاری های غیر اصولی
- ۸- مرتعش کردن زمین
- ۹- واگرایی خاک

عواملی که باعث تورم می شود:

- ۱- نفوذ گچ موجود در خاکهای گچی
- ۲- تورم لایه های رسی
- ۳- سولفاتها که تشکیل بلور می دهند
- ۴- زنگ زدن فلزات

- در اثر بار اضافی تیزه ترک نمی خورد (مهم)

- فقط در اثر حرکت و رانش ترک می خورد





اغلب یک گنبد روی کوهان هایش ترک می خورد به سه علت:

- ۱- به علت رانش پایه ۱ دو طرف - اگر مقدار رانش زیاد باشد ترک ها تا تیزه ادامه پیدا می کند به مرور زمان مصالح پیر شده باشد.
- ۲- به علت نیروهای خپبری - معمولاً در اثر این نیروها ترک ها فقط تا زاویه ۵۲ درجه بیشتر ادامه پیدا نمی کند. دقیقاً $۵۱/۸۲ = ۵۲$ درجه
- ۳- گنبد دقیقاً روی پایه ها قرار نگرفته که بوسیله رینگ تقویت می شود.

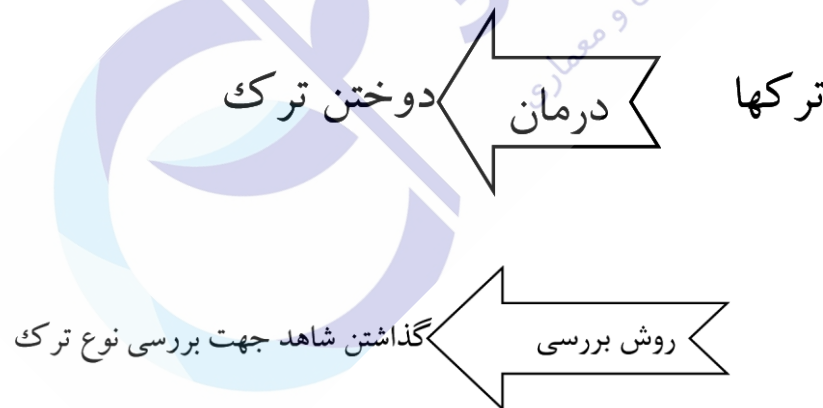

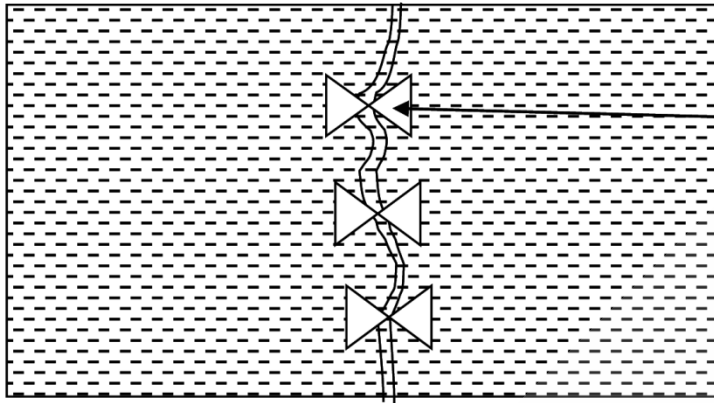

شاهد (گچی شیشه ای و یا کاغذی)

بعد از چند روز ترک خوردن روی شاهد ها را چک می کنیم و متوجه شدت و سرعت ترک خوردن

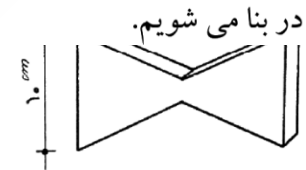
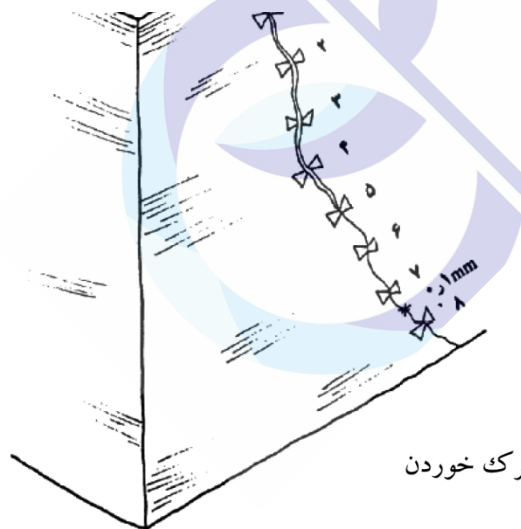

بعد از چند روز ترک خوردن روی شاهد ها را چک می کنیم و متوجه شدت و سرعت ترک خوردن

در بنا می شویم.

برای به کار گیری شاهد به ویژه شاهد گچی رعایت نکات زیر ضروری است

- ۱- براداشتن لایه های اضافی
- ۲- شاهد گچی بر روی بدنه اصلی جسم ینا نصب می شود نه نازک کاری
- ۳- زدودن دوده گرد و خاک و مواد زائد به وسیله فشار هوا از محل نصب شاهد
- ۴- مرطوب کردن محل نصب شاهد تا آب موجود در ملات گچ را به خود جذب نکند در غیر اینصورت ترک حاصل از خشک شدن سریع گچ مرمت کار را به اشتباه می اندازد
- ۵- شاهد گچی در مقابل درز میان ترک باید نسبت به دوتکیه گاه خود نازکتر و کم حجم تر باشد.
- ۶- اگر عمر ترک خوردگی زیاد باشد ملات بیشتری درون ترک پشت شاهد قرار می دهیم تا مانع از حرکت هوا در پشت شاهد شود و از خشک شدن سریع آن جلوگیری کند
- ۷- بهتر است در شاهد گذاری از شاهد های شیشه ای استفاده نشود زیرا مقاومتش بالاتر از نازک کاری است و در زمانی که با ملات ثابت می شود ممکن است لرزشهای خفیف مشخص نشده و شیشه سالم مانده و ملات چسباننده خراب شود.
- ۸- اگر شاهد استفاده شده شکست شاهد دیگری در نزدیکی آن نصب می کنیم
- ۹- این نکته را نیز نباید فراموش کرد که شاهد روند ترک را نشان می دهد و نه منشاء ترک را

محل‌های ایجاد ترک: ترک در بنا میتواند در هر بخشی ایجاد شود ولی در قسمت‌های زیر سریعتر و بیشتر خونمایی می‌کند

۱- حد فاصل سقف با دیوار (نعل در گاه)

۲- بین زمین و سازه ی بنا

۳- در نقاطی که توزیع بار و نیرو یکنواخت نیست

۴- در مرز همجواری سطوح متقاطع (کنجها)

۵- در مرز همجواری فضاها ی پر و خالی

زمان ایجاد ترک: کهنگی یا تازگی در بنا برای تشخیص دقیق عارضه و تحلیل آن اهمیت بالایی برخوردار است در اولین بررسی به شناخت ویژگیهای ترک کهنه و نو می پردازیم

تفاوت‌های ترک نو و کهنه این است که در ترک کهنه

۱- لبه های ترک تیز نیست ۲- رنگ داخل و خارج ترک یکی شده است ۳- دوسوی لبه های ترک قابل

انتطابق نیستند ۴- داخل ترک گرد و غبار وجود دارد

و در ترکهای نو تمام موارد فوق برعکس می باشند.

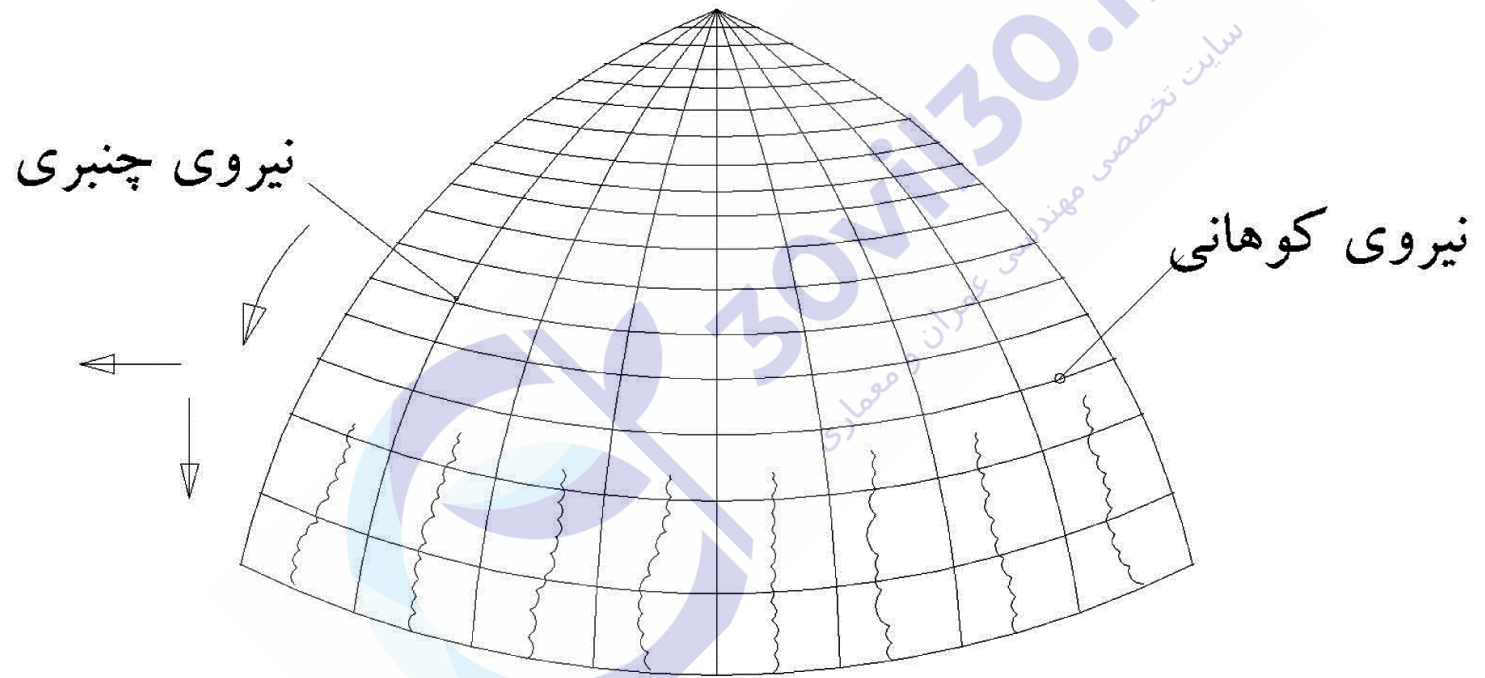

ترک در اثر نیروی چنبری

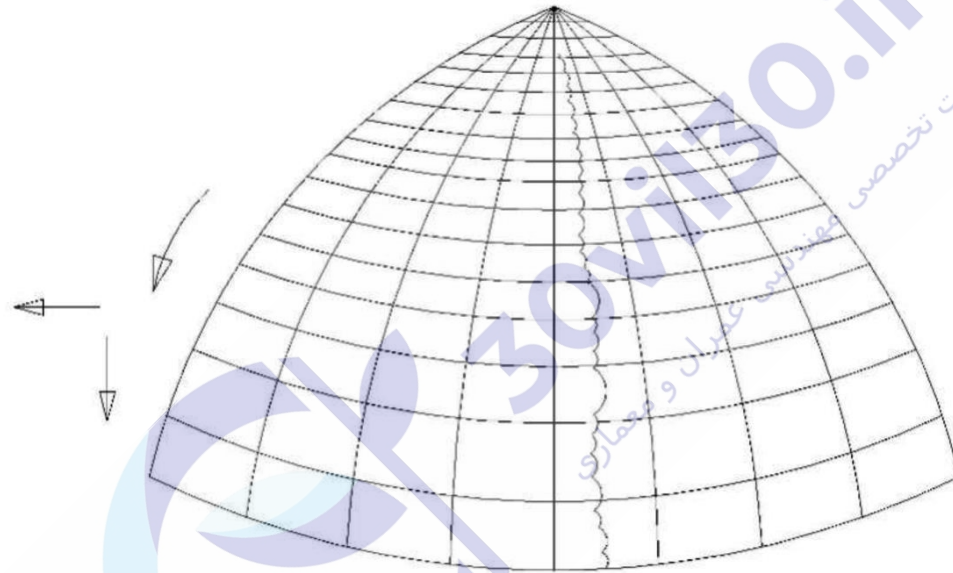

ترک در اثر رانش پایه ها

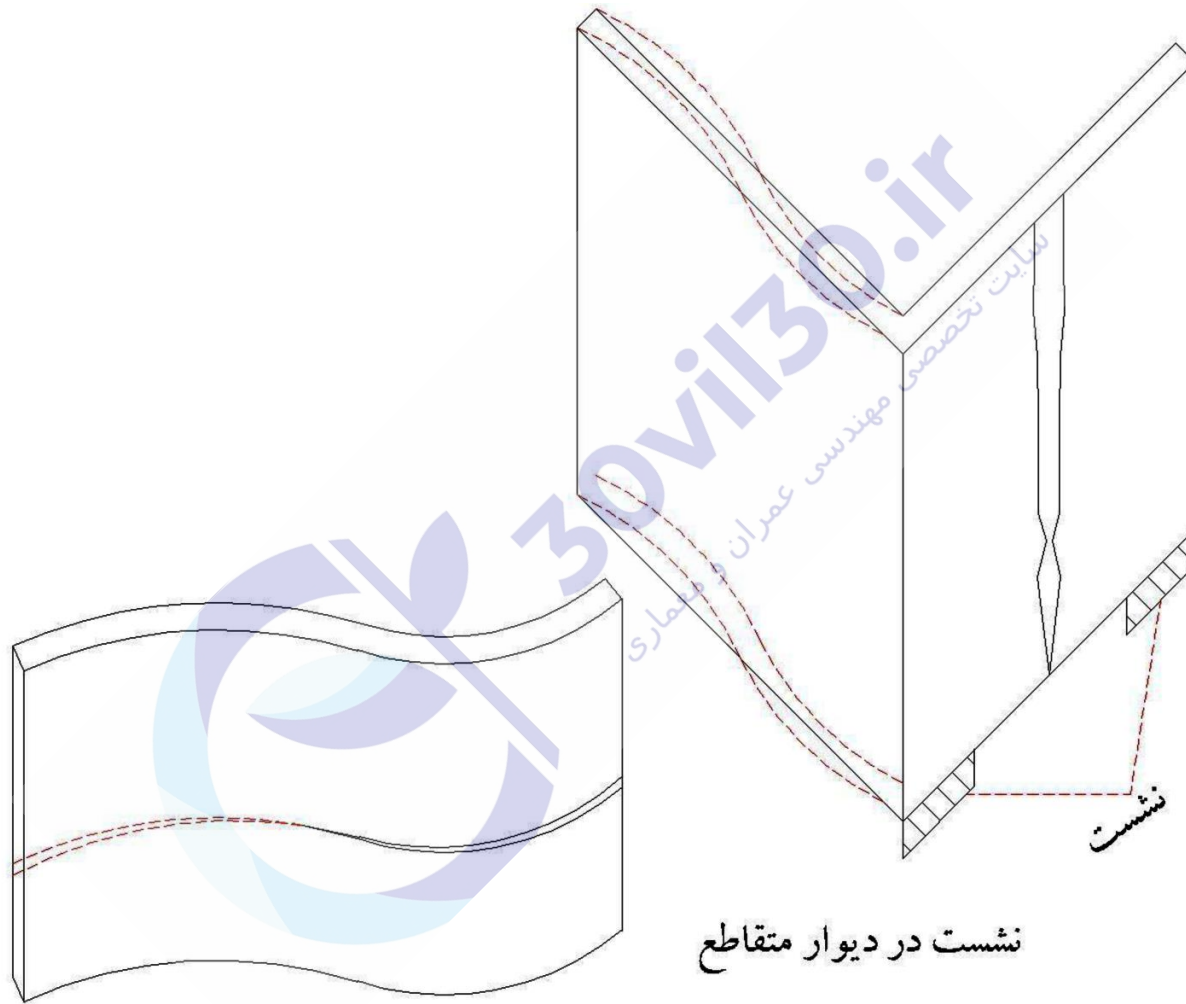

ترک به هنگام پیچش ساختمان

نشست در دیوار متقاطع

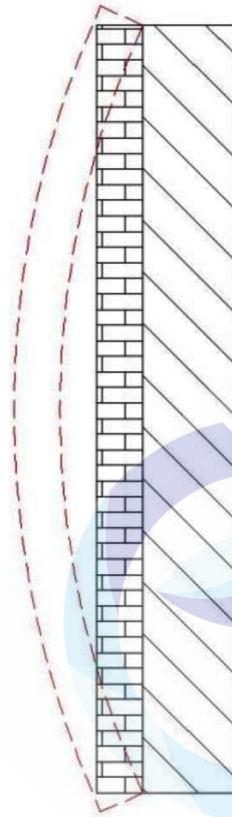

نشست در دیوار خشتی

انحنا در دیوار آجری ایجاد می شود (اغراق شده)